

Tekniska data

Hydraulhammare i bilder SB 52
Last- och stabilitetsdiagram kan beställas från Brokk AB

Prestanda

Svänghastighet 6,5 sec/245°
Transporthastighet, max. 2,1 km/h; 0,6 m/s
Stigningsvinkel, max. 30°

Hydraulsystem

Volym hydraulsystem 27 l
Pumptyp Kugghjulspump m. fast displacement
Systemtryck 18 MPa
Pumpflöde max 50Hz och 60Hz 18 l/min

Elmotor

Typ ABB
Effekt* 5,5kW
Ström* 12,5A
Startkopplare Direktstart

Styrsystem

Manöverdon Bärbar manöverlåda
Signalöverföring Digital
Överföring Kabel/Radio

Viktuppgifter

Vikt basmaskin utan redskap 500 kg

Bullernivå

Ljudeffektnivå Lwa, uppmätt enligt direktiv 2000/14/EC 82,9 dB(A)
* Gäller 400V/50Hz

Technische Daten

Hydraulikhammer auf Abbildungen SB 52
Belastungs- und Stabilitätsdiagramm über Brokk AB erhältlich.

Leistung

Drehgeschwindigkeit 6,5 sec/245°
Max. Transportgeschwindigkeit 2,1 km/h; 0,6 m/s
Max. Steigung 30°

Hydrauliksystem

Volumen Hydrauliksystem 27 l
Pumpentyp Zahnradpumpe
Systemdruck 18 MPa
Max. Pumpenfluß 50Hz, 60Hz 18 l/min

Elektromotor

Typ ABB
Leistung* 5,5kW
Strom* 12,5A
Anlasser Direktstart

Steuersystem

Steuerung Tragbare Steuereinheit
Signalübertragung Digital
Übertragung Kabel/Funk

Gewicht

Gewicht Basismaschine ohne Anbaugerät 500 kg

Lärmpegel

Schalleistungspegel Lwa, gemessen laut Richtlinie 2000/14/EG 82,9 dB(A)
* Gültig für 400V/50Hz

Technical Data

Hydraulic breaker in illustrations SB 52
Load and stability diagram can be ordered from Brokk AB

Performance

Slewing speed 6,5 sec/245°
Transport speed, max. 2,1 km/h; 0,6 m/s; 1,3 mph
Incline angle, max. 30°

Hydraulic system

Hydraulic system capacity 27 l; 7,1 US gal
Pump type Gear pump with fixed displacement
System pressure 18 MPa; 2610 psi
Pump flow max 50Hz and 60Hz 18 l/min; 4,8 US gal/min

Electric motor

Type ABB
Output* 5,5kW
Current* 12,5A
Starting device Direct start

Control system

Control type Portable control box
Signal code Digital
Transfer Cable/Radio

Weight

Weight of basic machine excluding attachment 500 kg; 1102 lb

Noise level

Sound power level Lwa, measured according to directive 2000/14/EC 82,9 dB(A)
* Valid for 400V/50Hz

Caractéristiques techniques

Marteau hydraulique représenté dans les illustrations SB 52
Brokk Ab fournit sur commande des diagrammes de charge et de stabilité

Performances

Vitesse de rotation 6,5 sec/245°
Vitesse maxi. de transport 2,1 km/h; 0,6 m/s
Pente maxi. 30°

Système hydraulique

Volume du système hydraulique 27 l
Type de la pompe Type à engrenages à cylindrée fixe
Pression du système 18 MPa
Débit maxi. de la pompe, 50Hz, 60Hz 18 l/min

Moteur électrique

Type ABB
Puissance* 5,5kW
Courant* 12,5A
Dispositif de démarrage Démarrage triangle

Système de commande

Dispositif de commande Coffret de commande portable
Transmission des signaux Numérique
Transmission Câble/Radio

Poids

Poids de l'engin de base sans outil 500 kg

Niveau sonore

Niveau d'intensité sonore Lwa, mesuré conformément à la directive 2000/14/CE 82,9 dB(A)
* Valable pour 400V/50Hz

Nous développons continuellement nos engins, aussi nous réservons-nous le droit de procéder à des modifications sans avertissement préalable. Des différences de dimensionnement et de poids peuvent survenir. Les produits doivent être utilisés conformément aux règles d'usage, aux consignes d'utilisation du fabricant, aux réglementations de sécurité et aux autres recommandations.

Änderungen, die dem technologischen Fortschritt dienen, sind auch ohne vorherige Ankündigung vorbehalten. Abweichungen bei Abmessungen und Gewicht sind möglich. Die Produkte sind gemäß der allgemeinen Praxis und in Übereinstimmung mit den Bedienungsanweisungen des Herstellers, Arbeitsschutzgesetzen und -verordnungen sowie anderen Empfehlungen und Standards zu verwenden.

We reserve the right to make changes without prior notice as the machine is under continuous development. Deviations in measurements and weight can occur. Products must be used in conformity with safe practice, manufacturer's instructions and applicable statutes, regulations, codes and ordinances.

Rätten till ändringar utan föregående meddelande förbehålles då maskinen ständigt utvecklas. Avvikelser gällande mått och vikt kan förekomma. Produkterna måste användas i överensstämmelse med allmän praxis, tillverkarens användar-instruktioner, lagar och förordningar gällande arbetsskydd och andra rekommendationer.

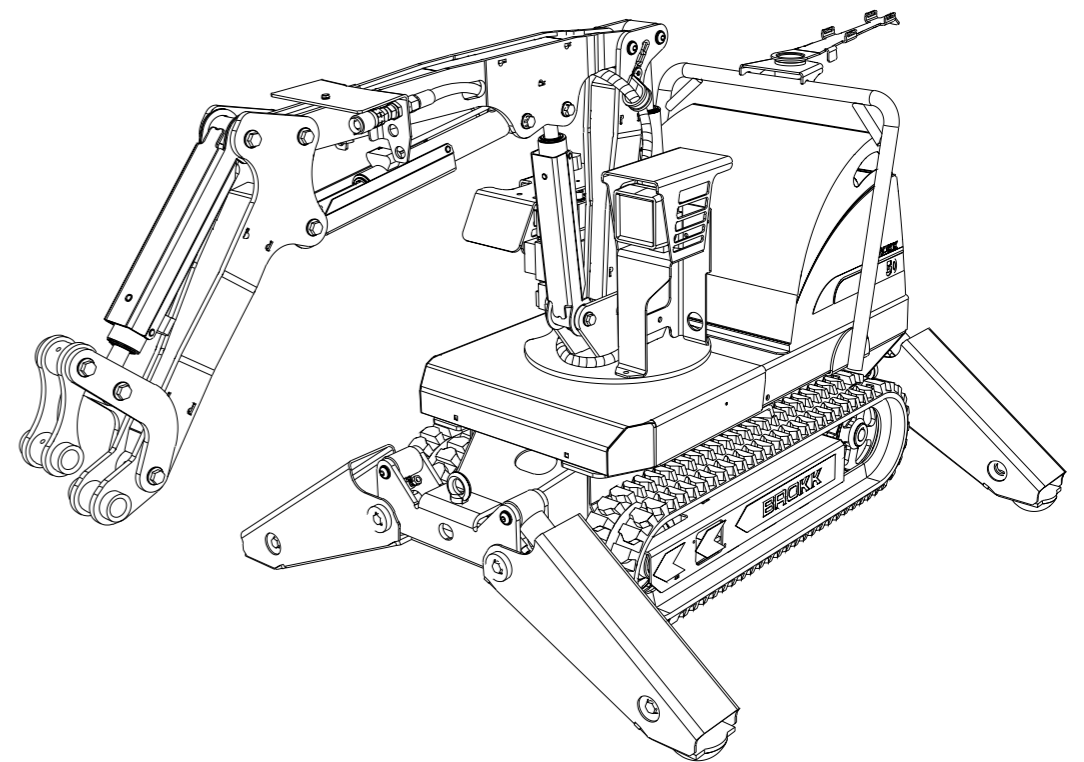

Brokk 50

Brokk AB

P.O. Box 730
SE-931 27 Skellefteå, SE
Tel +46 910 711 800
Fax +46 910 711 811
E-mail: info@brokk.com
www.brokk.com

Distributor:

